

YAMARIN

Yamarin 63 Day Cruiser

Andvänderhandbok

FÖRORD

Bästa båtägare av Yamarin 63 Day Cruiser! Vi tackar Dig för att ha valt en Yamarin.

Syftet med denna handbok är att hjälpa Dig använda Din båt säkert och angenämt. Handboken innehåller detaljerade beskrivningar av båtens utrustning och system samt information om användande och skötsel av båten. Vi uppmanar Dig att läsa handboken noga och att bekanta Dig med Din båt före Du tar den i bruk.

Ägarens handbok är naturligtvis inte en kurs i sjömanskap eller båtsäkerhet. Försäkra Dig om att skaffa erfarenhet av hantering och användning av båten innan Du tar ansvaret som båtens befälhavare ifall detta är Din första båt, eller om Du bytt till en båttyp Du ännu inte känner till. Återförsäljaren, båtklubbarna, eller de nationella båtförbunden ger gärna information om lokala båtskolor.

Ägarens handbok är inte en detaljerad instruktionsbok för underhåll eller felsökning. Tag kontakt med återförsäljaren i svåra fall. Se alltid till att kompetenta och skolade personer sköter båtens service, reparation och ändringsarbete. Sådana förändringar som kan ha inverkan på båtens säkerhetsegenskaper, skall bedömas, genomföras och dokumenteras av kompetenta personer. Båttillverkaren är inte ansvarig för förändringar som han inte har godkänt.

Håll alltid Din båt i gott skick och ta i beaktande att båten behöver underhåll och service. Vilken båt som helst - oberoende hur hållbar den är - kan skadas betydligt, ifall den missbrukas. Anpassa alltid båtens fart och kurs i förhållande till vågförhållandena.

Vi rekommenderar att alla ombord på båten använder flytväst eller .

Vi önskar Dig många trevliga stunder till sjöss med Din Yamarin Cross 63 Day Cruiser!

Konekesko Marine
PL 145
01301 VANTAA

Telefon +358 10 5311
www.yamarin.com

FÖRVARA DENNA HANDBOK PÅ ETT SÄKERT STÄLLE OCH GE DEN VIDARE TILL NÄSTA ÄGARE, IFALL NI SÄLJER BÅTEN.

Innehållsförteckning

1	Allmänt	6
1.1	Försäkran om överensstämmelse	7
	Väsentliga säkerhetskrav	8
2	Definitioner	9
3	Garanti	10
4	Före ibruktagande	11
4.1	Registrering	11
4.2	Försäkringarna	11
4.3	Utbildning	11
5	Båtens egenskaper och användning	12
5.1	Allmänt	12
5.2	Grundläggande information om båten	12
5.3	Högsta rekommenderade antalet personer ombord	15
5.4	Belastning	16
5.5	Motorn och propellern	16
5.6	Förhindrande av vatteninträngning och stabilitet	16
5.6.1	Skrov- och däcksgenomföringar samt avstängningsventiler	16
5.6.2	Stabilitet och flytbarhet	17
5.7	Undvikande av eldsvåda eller fara för explosion	18
5.7.1	Tankning	18
5.7.2	Brandförsvar	18
5.8	Huvudbrytare	19
5.9	Användning	19
5.9.1	Manöverutrustning	20
5.9.2	Nödbrytare	20
5.9.3	Växlar och gas	20
5.9.4	Justering av rigvinkel	20
5.9.5	Start av motorn	21
5.9.6	Körning	21
5.9.7	Körning till och från bryggan	22
5.9.8	Kapellet	23
5.9.9	Dörr i vindrutan och fördäck	23
5.10	Rätt användning – andra rekommendationer och anvisningar	24
5.10.1	Man överbord	24
5.10.2	Fastsättning av lös utrustning	24
5.10.3	Beaktande av miljön	24
5.10.4	Förankring och förtöjning	25
5.10.5	Bogsering	26
5.10.6	Trailertransport	26
5.10.7	Sliptagning	28

6	Service och underhåll	29
6.1	Tvätt och rengöring	29
6.2	Skötselanvisningar för sittdynorna	29
6.3	Skötselanvisningar för kapellet	30
6.4	Skötselanvisningar för vindrutan	30
6.5	Service av fjärreglaget	30
6.6	Skötselanvisningar för styrsystemet	30
6.7	Skötselanvisningar för elkomponenterna	30
6.8	Små ytreparationer	31
7	Vinterförvaring	32
7.1	Åtgärder inför vinterförvaringen	32
7.2	Åtgärder inför sjösättningen	33
8	Arrangemang	34
8.1	Allmänt arrangemang	34
8.2	Bränslesystem	35
8.3	Elsystem	36
8.4	Kopplingschema	37

FÖRE DU KASTAR LOSS

Bekanta dig med denna ägarens handbok.

Kontrollera alltid följande saker före du beger dig ut på sjön:

– **Väderlek och väderleksprognos**

Tag alltid i beaktande vinden, vågorna och sikten. Är båtens båtkategori, storlek och utrustning samt befälhavarens och besättningens färdigheter tillräckliga för det vattenområde dit ni är på väg? I hård vind och i stora vågor skall luckorna vara stängda för att förhindra stänkvatten att komma in i båten.

– **Belastning**

Överbelasta inte båten och fördela lasten rätt. Placera inte tunga föremål för högt upp, så att båtens stabilitet inte försvagas.

– **Passagerare**

Försäkra dig om att det finns flytväst åt alla närvarande. Kom överens om uppgiftsfördelningen före avfärd.

– **Bränsle**

Kontrollera att det finns tillräckligt med bränsle; även reserv 20 % ifall av dåligt väder och dylikt.

– **Motorn och utrustningen**

Kontrollera funktionen och skicket på styrningen, elapparaterna och ackumulatören och gör de dagliga kontrollåtgärderna enligt motorns instruktionsbok. Kontrollera också båtens sjöduglighet: inga bränsle- eller vattenläckage får finnas, säkerhetsutrustningen skall vara med osv. Kontrollera att slagvattnets mängd är minimal.

– **Vädring**

Se till att vädra bränsleutrymmena för att minska brandfaran.

– **Fästandet av föremål**

Kontrollera att alla föremål är placerade så, att de hålls på ställe även i sjögång och hård vind.

– **Sjökort**

Ifall du inte färdas längs en rutt som du känner till, se till att det finns sjökort på ett tillräckligt stort område ombord.

– **Startmanövrerna**

Kom överens med besättningen om vem som tar loss vilket rep osv. Kontrollera att förtöjnings- och andra rep inte hamnar i propellern under avgång eller förtöjning.

– **Obligatorisk utrustning**

Kraven på obligatorisk utrustning variera från land till land. Ta reda på vad som gäller för din båt.

Tilläggsinstruktioner gällande motorn fås ur dess skilda instruktionsbok.

Egna anteckningar

1 Allmänt

Ägarens handbok hjälper Er att lära känna Er nya båts egenskaper, skötsel och service. Skilda manualer för installerade apparater finns bifogade och på flera ställen i handboken hänvisas till dem. Ni kan naturligtvis komplettera handboken med manualer för senare anskaffade apparater. Egna anteckningar kan göras i slutet av handboken.

Båten har en löpande serienummer, CIN-kod. CIN-koden är märkt på aktre sidan av båtens skrov på styrbords sida / på akterspegelns yttre sida bredvid kantlisten. Ni kan anteckna CIN-koden i försäkran om överensstämmelse. Nämn CIN-koden samt båttypen då Ni har ärende till båtillverkaren eller återförsäljaren för att underlätta leveransen av rätt reservdelar.

1.1 Försäkrans om överensstämmelse

Försäkrans om överensstämmelse för fritidsbåt gällande design-, konstruktions- och bullerkrav enligt direktiv 2013/53/EU.

Tillverkare/marknadsförare: Konekesko Oy Marine

Adress: Gamla Borgåvägen 245

Postnummer: 01300

Ort: Vanda

Land: Finland / FIN

Namn på det anmälda organet som deltagit i kontrollen av konstruktion och tillverkning:

VTT Expert Services Oy

Adress: PL1000

Postnummer: 02044 VTT

Ort: Esbo

Land: Finland / FIN

ID nummer: 0537

EG-typintygsnummer: VTT-C-11753-10-vene-001-16

Använd modul för kontroll av konstruktion: A Aa B+C B+D B+E B+F G H

Använd modul för kontroll av buller: A Aa G H

Andra direktiv som tillämpats:

BESKRIVNING AV FRITIDSBÅTEN

Båtens ID nummer (CIN):

--	--	--	--	--	--	--	--	--	--	--	--	--	--	--	--	--	--	--	--	--

Fritidsbåtens märke: **Yamarin**

Typ eller nummer: **63 Day Cruiser**

Båttyp:

- segelbåt motorbåt
 uppblåsbar båt
 annat (specificera): _____

Typ av huvudsaklig framdrivning:

- segel bensinmotor
 dieselmotori elektrisk motor
 åror
 annat (specificera): _____

Skrovtyp:

- enkelskrov dubbelskrov
 annat (specificera): _____

Motortyp:

- utombord inombord
 z eller inu-drev utan inbyggt avgassystem
 z eller inu-drev med inbyggt avgassystem
 annat (specificera): _____

Konstruktionsmaterial:

- aluminium, -legering plast, fiberarmerad
 stål, stållegering trä
 annat (specificera): _____

Däck:

- däckad delvis däckad
 öppen
 annat (specificera): _____

Designkategori: A B C D

Motorstyrka: max. 111 kW

Skrovlängd L_h : 6,25 m

Skrovsbredd B_h : 2,26 m

Djupgående T: c. 0,4 m (motorn upplyft)

Denna försäkrans om överensstämmelse är utfärdad på tillverkarens eget ansvar. Jag försäkras på uppdrag av tillverkaren att nämnda fritidsbåt uppfyller alla tillämpliga säkerhetskrav som de redovisats i detta dokument samt, om tillämpligt överensstämmer med det angivna EG-typintyget som utfärdats.

Namn och verksamhet: Peter Krusberg, Produktutvecklings- och produktionschef, Konekesko Oy Marine
(identifiering av den person som är bemyndigad att skriva på för tillverkaren eller hans auktoriserade representant)

Signatur: 

Ort: Vanda

Datum (år/månad/dag): 2016/10/21

Väsentliga säkerhetskrav	Standarder	Andranormgivande dokument/metoder	Teknisk dokumentation	Specificera (*obligatoriska standarder)
Allmänna krav (2)	<input checked="" type="checkbox"/>			EN ISO 8666:2002 *
Båtens ID nummer (CIN) (2.1)	<input checked="" type="checkbox"/>			EN ISO 10087:2006 *
Tillverkarskylt (2.2)	<input type="checkbox"/>	<input checked="" type="checkbox"/>	<input type="checkbox"/>	RCD annex I, 2.2
Skydd mot att falla överbord och åter ta sig ombord (2.3)	<input checked="" type="checkbox"/>	<input type="checkbox"/>	<input type="checkbox"/>	EN ISO 15085:2003/DAM 2.3.2
Synfält från huvudsaklig styrplats (2.4)	<input checked="" type="checkbox"/>	<input type="checkbox"/>	<input type="checkbox"/>	EN ISO 11591:2011
Ägarens instruktionsbok (2.5)	<input checked="" type="checkbox"/>	<input type="checkbox"/>	<input type="checkbox"/>	EN ISO 10240:2004
Integritet, skrovstyrka och övriga konstruktionskrav (3)				
Skrovstyrka (3.1)	<input type="checkbox"/>	<input checked="" type="checkbox"/>	<input type="checkbox"/>	RSG Guidelines, NBS-VTT Extended Rule
Stabilitet och fribord (3.2)	<input checked="" type="checkbox"/>	<input type="checkbox"/>	<input type="checkbox"/>	EN ISO 12217-1:2015
Flytkraft och flytbarhet (3.3)	<input checked="" type="checkbox"/>	<input type="checkbox"/>	<input type="checkbox"/>	EN ISO 12217-1:2015
Öppningar i skrov, däck och överbyggnad (3.4)	<input checked="" type="checkbox"/>	<input type="checkbox"/>	<input type="checkbox"/>	EN ISO 9093-1:1997, EN ISO 12216:2002
Inträngande vatten (3.5)	<input checked="" type="checkbox"/>	<input type="checkbox"/>	<input type="checkbox"/>	EN ISO 15083:2003
Tillverkarens rekommenderade maximala last (3.6)	<input checked="" type="checkbox"/>	<input type="checkbox"/>	<input type="checkbox"/>	EN ISO 14946:2001/AC 2005
Stuvningsutrymme för livflottar (3.7)	<input type="checkbox"/>	<input checked="" type="checkbox"/>	<input type="checkbox"/>	RSG Guidelines
Utrymning (3.8)	<input checked="" type="checkbox"/>	<input type="checkbox"/>	<input type="checkbox"/>	EN ISO 9094:2015
Ankring, förtöjning och bogsering (3.9)	<input checked="" type="checkbox"/>	<input type="checkbox"/>	<input type="checkbox"/>	EN ISO 15084:2003
Manöveregenskaper (4)	<input checked="" type="checkbox"/>	<input type="checkbox"/>	<input type="checkbox"/>	EN ISO 11592:2001, EN ISO 8665:2006
Motor och motorrum (5.1)				
Inombordsmotor (5.1.1)	<input type="checkbox"/>	<input type="checkbox"/>	<input type="checkbox"/>	
Ventilation (5.1.2)	<input type="checkbox"/>	<input type="checkbox"/>	<input type="checkbox"/>	
Friliggande delar (5.1.3)	<input type="checkbox"/>	<input type="checkbox"/>	<input type="checkbox"/>	
Utombordsmotor (5.1.4)	<input type="checkbox"/>	<input type="checkbox"/>	<input type="checkbox"/>	
Bränslesystem (5.2)				
Allmänt – bränslesystem (5.2.1)	<input checked="" type="checkbox"/>	<input type="checkbox"/>	<input type="checkbox"/>	EN ISO 11105:1997
Bränsletankar (5.2.2)	<input checked="" type="checkbox"/>	<input type="checkbox"/>	<input type="checkbox"/>	EN ISO 10088:2013
Elektriska system (5.4)	<input checked="" type="checkbox"/>	<input type="checkbox"/>	<input type="checkbox"/>	EN ISO 10133:2012, EN ISO 8846:1992/A1:2000
Styrsystem (5.4)				
Allmänt – styrsystem (5.4.1)	<input checked="" type="checkbox"/>	<input type="checkbox"/>	<input type="checkbox"/>	EN ISO 10592:1995/A1:2000
Nödutrustning (5.4.2)	<input type="checkbox"/>	<input type="checkbox"/>	<input type="checkbox"/>	
Gasanläggningar (5.5)	<input type="checkbox"/>	<input type="checkbox"/>	<input type="checkbox"/>	
Brandskydd (5.6)				
Allmänt – brandskydd (5.6.1)	<input checked="" type="checkbox"/>	<input type="checkbox"/>	<input type="checkbox"/>	EN ISO 9094-1:2015
Brandskyddsutrustning (5.6.2)	<input checked="" type="checkbox"/>	<input type="checkbox"/>	<input type="checkbox"/>	EN ISO 9094-1:2015
Navigationsljus (5.7)	<input type="checkbox"/>	<input checked="" type="checkbox"/>	<input type="checkbox"/>	1972 COLREG
Förebyggande av utsläpp (5.8)	<input type="checkbox"/>	<input type="checkbox"/>	<input type="checkbox"/>	
Bilaga I.B - Avgasutsläpp	Se försäkran om överensstämmelse från motortillverkaren			
Bilaga I.C - Buller¹	<input type="checkbox"/>	<input type="checkbox"/>	<input type="checkbox"/>	
Bullerkrav (I.C.1)	<input type="checkbox"/>	<input type="checkbox"/>	<input type="checkbox"/>	
Ägarens instruktionsbok (I.C.2)	<input type="checkbox"/>	<input type="checkbox"/>	<input type="checkbox"/>	

¹ Endast för båtar med inombordsmotorer eller inudrev utan integrerat avgassystem.

2 Definitioner

Varningar och anmärkningar i denna handbok är definierade på följande sätt:

- FARA!:** Betyder att det finns ett allvarligt faromoment, som med stor sannolikhet leder till död eller permanent handikapp, ifall vederbörliga säkerhetsåtgärder inte vidtas.
- VARNING!:** Betyder att det finns ett faromoment, som kan leda till personskada eller död ifall inte vederbörliga säkerhetsåtgärder vidtas.
- OBS!:** Betyder påminnelse om ett säkert tillvägagångssätt eller fäster uppmärksamhet vid ett farligt tillvägagångssätt, som kan leda till personskada eller som kan skada båten eller dess delar.

I handboken har använts enheter enligt SI-systemet. I vissa fall har andra enheter tillsatts inom parentes. Ett undantag till detta är vindhastigheten, som i fritidsbåtsdirektivet är presenterat i beaufort.

3 Garanti

Båten och dess utrustning har enligt bifogade garantivillkor två års garanti.
Produkttillverkarna för följande apparater ansvarar direkt för produkternas garantier:

Skilda garantiböcker och leverantörernas kontaktuppgifter för dessa apparater finns bifogade. Gällande andra ärenden ber vi Er ta kontakt med

4 Före ibruktagande

4.1 Registrering

Registreringsförfarandet varierar från land till land. Ta reda på vad som gäller för din båt.

4.2 Försäkringarna

Båtförsäkringen kan täcka olyckor som sker på sjön eller vid transport och dockning. Kontrollera skilt försäkringsansvaret då båten lyfts upp. Försäkringen har också en indirekt inverkan på säkerheten på sjön: då det sker ett allvarligt haveri kan du koncentrera dig framför allt på att rädda människor. Försäkringsbolagen ger noggrannare information om olika försäkringsalternativ. Kontrollera speciellt om försäkringsansvaret gäller när du tar upp och transporterar båten!

4.3 Utbildning

Ingen är född till båtförare. Det finns gott om litteratur om båtsport. Ta reda på vad det finns för båtskolor och lokala båtklubbar där du kan få grundläggande färdigheter. Kom dock ihåg att först efter långvarig övning blir man säker i att hantera, navigera, förtöja och ankra båten.

5 Båtens egenskaper och användning

5.1 Allmänt

Ägarens handbok är inte avsedd att vara en fullständig service- eller reparationshandbok, utan skall råda användaren att använda den på ett vederbörligt sätt.

I handboken kan det finnas bilder och illustrationer som hänvisar till extrautrustning eller landspecifika utrustning.

5.2 Grundläggande information om båten

Tillverkare: *Konekesko Oy Marine, POSTBOX 145,01301 Vanda, tel. +35810 5311*

Båtkategori: *ABCD*

Med båtkategori menas följande:

Kategori A: Båten är konstruerad att användas i förhållanden, där vindens styrka kan överstiga 8 beaufort (ca. 21 m/s) och där den signifikanta våghöjden kan överstiga 4 m. Båtarna är i dessa fall till stor del själförsörjande. Kategori A omfattar inte onormala förhållanden så som hurrikaner. De ovan beskrivna förhållandena kan man råka ut för under långa resor, tex. då man åker över oceaner, eller vid kusten, då vinden och vågorna har ett öppet avstånd på flera hundra sjömil utanför kusten.

Kategori B: Båten är konstruerad att användas i förhållanden, där vindens styrka är högst 8 beaufort (ca. 21 m/s) och motsvarande våghöjd (signifikant våghöjd högst 4 m, se anmärkningen nedan). Sådana här förhållanden kan man råka ut för under tillräckligt långa havsfärder, eller i kustvatten, då vinden och vågorna har ett öppet avstånd på flera tiotals sjömil. De ovan beskrivna förhållandena kan man också råka ut för på insjöar som är tillräckligt stora för att utveckla ifrågavarande våghöjd.

Kategori C: Båten är konstruerad att användas i förhållanden, där vindens styrka är högst 6 beaufort (ca. 14 m/s) och motsvarande våghöjd (signifikant våghöjd högst 2 m, se anmärkningen nedan). Sådana här förhållanden kan man råka ut för på öppna insjöar, flodmynningar och på kustvatten i måttliga väderleksförhållanden.

Kategori D: Båten är konstruerad att användas i förhållanden, där vindens styrka är högst 4 beaufort (ca. 8 m/s) och motsvarande våghöjden (signifikant våghöjd högst 0,3 m, de största vågornas höjd 0,5 m). Sådana här förhållanden kan man råka ut för på skyddade insjövatten, och på kustvatten då det är fint väder.

Anmärkning: Signifikant våghöjd är en term som används vid båtplanering. I praktiken fås den signifikanta våghöjden genom att man beaktar den högsta tredjedelen av alla våghöjder som uppmäts på området och räknar ut medelvärdet på dessa. Om den signifikanta våghöjden är 2,0 meter är medelvärdet på alla våghöjder ungefär 1,2 meter.

Största rekommenderade belastning: *Se teknisk specifikation*
Se även punkt 5.4 "Belastning".

Huvudmått och kapaciteter: *Se teknisk specifikation*
Båtens längd, bredd, djup, totalvikt osv. samt tankkapaciteter är presenterade i den tekniska specifikationen.

Användningsområde: *Se båtkategori*
Se efter Er båtens båtkategori i *teknisk specifikation*

Tillverkarens skylt: En del av den tidigare nämnda informationen är given på tillverkarens skylt som är fäst *bredvid manöverplatsen*. Kompletterande uppgifter är givna på vederbörliga punkter i denna handbok.

Teknisk specifikation

Modell	YAMARIN 63 DC	
Båtkategori	C	
Totallängd (exklusive badstege)	6,25 m	
Bredd	2,26 m	
Vikt utan motor, vätskor och utrustning	Ca 910 kg	
Vikt vid trailertransport med största motorn	Ca 1 248 kg Omfattar båt (ca 910 kg) och motor Yamaha F150 hk (218 kg) samt uppskattad vikt på vätskor och utrustning (120 kg). OBS! Det är alltså inte den maximala vikten hos vätskor och utrustning.	
Vikt vid trailertransport med största motorn enligt standarden	Cirka 1 291 kg Inkluderar båt (ca 910 kg) och 150 hk motor (261 kg) samt uppskattad vikt på vätskor och utrustning (120 kg). OBS! Det är alltså inte den maximala vikten hos vätskor och utrustning.	
Max last/max antal personer	555 kg 6 personer	
I den maximala lasten ingår	450 kg / 6 personer (à 75 kg) + bränsle 80 kg + Personlig utrustning 25 kg = 685 kg	
Max last enligt CE-skylden	475 kg Inkl. 8 pers. x 75 kg + personlig utrustning 25 kg = tot. 475 kg	
Båtens massa med full last	1 779 kg Inkl. båt 910 kg + batterier 20 kg + motor 261 kg + bränsle 80 kg + basutrustning 33 kg + personlig utrustning 25 kg + personer 450 kg	
Max motoreffekt	111 kW / 150 hk	
Max rekommenderad motorvikt	261 kg	
Bränsletankens volym	107 liter	
Max djupgående vid full last, motorn upplyft	Ca 0,4 m	
Max höjd över vattenytan med lätt last	Ca 1,5 m	
Konstruktionsmaterial	Armerad plast	
Färgkoder:		
- skrov	Ashland 10015	RAL 9016
- däck	Ashland 10015	RAL 9016
Hydraulslangar	5,5 m	
Fjärreglagekablar	3,7 m	
Topp hastighet vid båttest	Ca 45 knop	

Yamarin 63 DC:s vattenlinjen

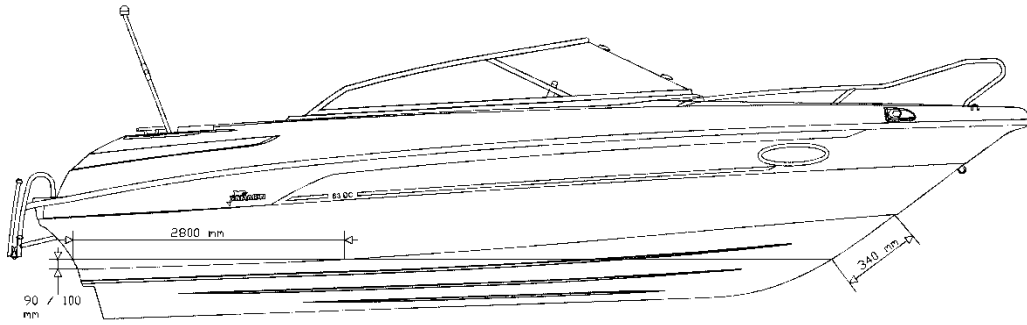

Vattenlinjen:

- | | |
|------------------------------|------------|
| - akterkant 115/150 hk motor | 90/1000 mm |
| - fören | 340 mm |

OBS! De givna matten representerar antifouling-färgens övre gräns, inte den aktuella vattenlinjen.

5.3 Högsta rekommenderade antalet personer ombord

Högsta rekommenderade antalet personer på Yamarin 63 DC är 6 personer.
Se också allmänt arrangemang.

WARNING!

Överskrid inte det högsta rekommenderade antalet personer ombord. Oberoende av antalet personer ombord, får personernas och utrustningens totala vikt aldrig överstiga den största rekommenderade belastningen (se punkt 5.4 "Belastning").
Använd alltid sätena eller sittplatserna i båten.

Sittplatserna i Yamarin 63 DC:

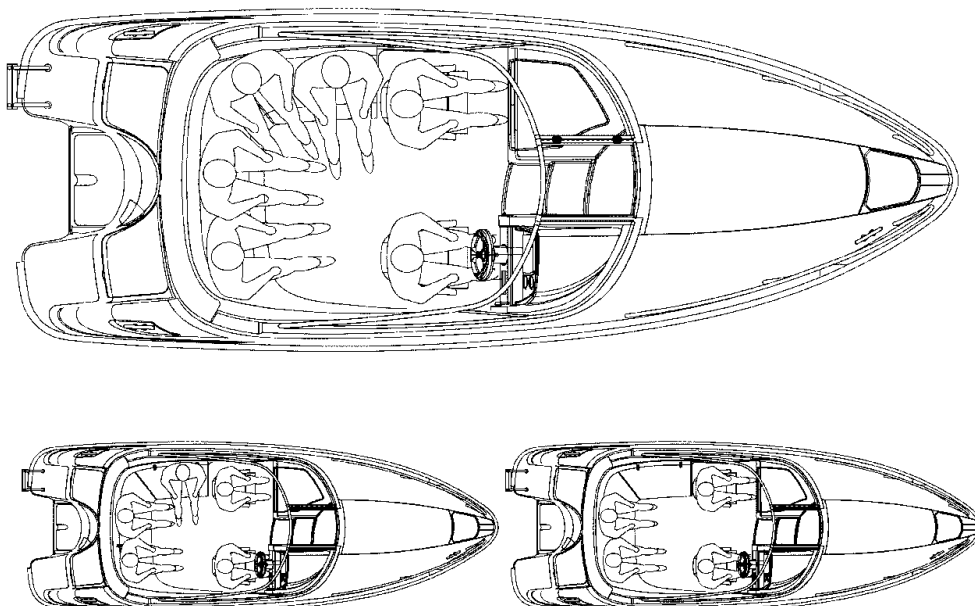

5.4 Belastning

Största tillåtna belastning av båten är 555 kg. Följande vikter beräknas ingå i lasten:

- 1) den totala vikten 450 kg av personerna i båten (en vuxen persons vikt antas vara 75 kg och ett barns 37,5 kg).
- 2) vikten på vätskor (bränsle) 80 kg
- 3) vikten på personlig utrustning (t.ex. fritidsutrustning) 25 kg

VARNING!:

Överskrid aldrig den största rekommenderade lasten då du lastar båten. Lasta båten alltid omsorgsfullt och fördela lasten ändamålsenligt så, att konstruktionstrimmet behålls (ungefär rät köl). Undvik att placera tung vikt högt upp.

5.5 Motorn och propellern

Den högsta rekommenderade motoreffekt för Yamarin 63 DC är 150 hk (111 kW). Garantin gäller inte för båtar med större motor än 150 hk. Båtens köregenskaper kan vara livsfarliga med motor större än 150 hk. Vid val av propeller, följ motortillverkarens instruktioner och återförsäljarens råd.

5.6 Förhindrande av vatteninträngning och stabilitet

5.6.1 Skrov- och däcksgenomföringar samt avstängningsventiler

Båten har ett självlänssystem som innebär att sittbrunnen töms på regnvatten när båten ligger i vatten. Länssystemet fungerar också på land om fören är högre upp än aktern. Avstängningsventilen finns under akterbänken. Ventilen skall vid behov vara stängd då båten är fullastad för att förhindra eventuellt vattenintrång. I andra fall skall ALLTID vara öppen.

I båten finns handlänspump med kapacitet av 0,5 liter/drag. Pumpan finns under akterbänken.

Dessa är menade att stängas då båten är fullastad för att förhindra vattenintrång. I andra fall skall länsöppningarna vara öppna.

Båten är utrustad med ett varningssystem för högt pilsvatten, som varnar för vatten i pilsen. Systemet består av en nivågivare i pilsen och en varningslampa i instrumentbrädan.

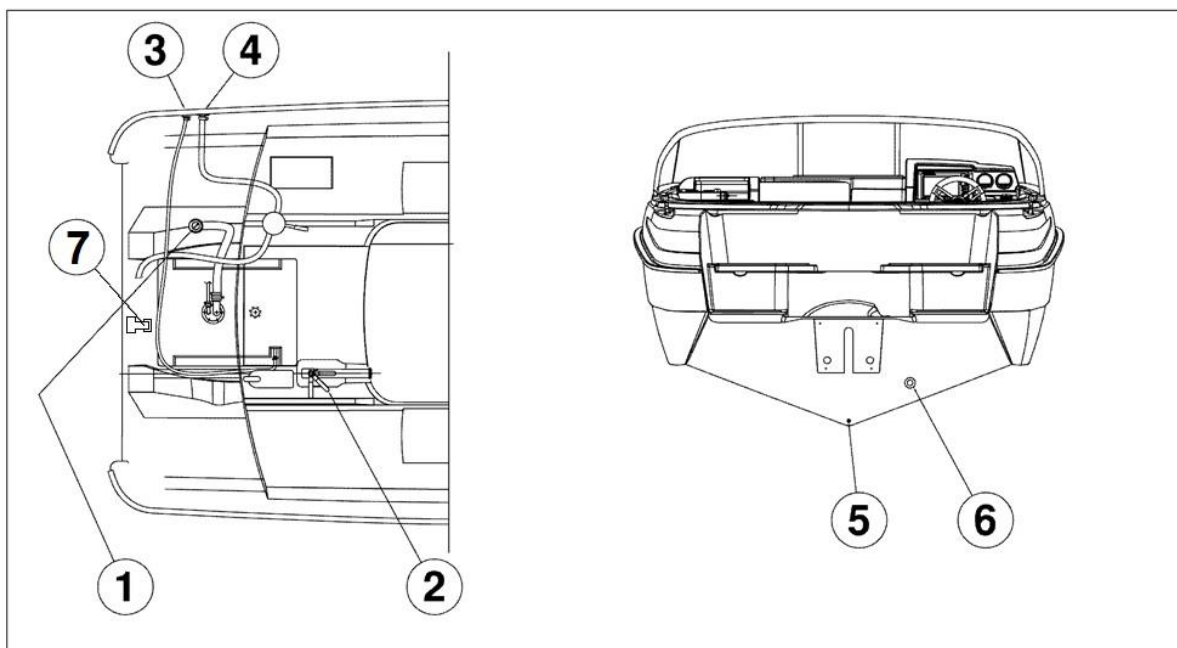

- | | |
|--------------------------|------------------------------------|
| 1) Bränslepåfyllning | 2) Avstängningsventilen |
| 3) Bränsletanventilation | 4) Genomföring för manuel länspump |
| 5) Dyvika | 6) Avspärrningsklaff |
| 7) Nivågivare | |

VARNING! Stäng alltid dräneringsröret då dess inre ända på grund av belastningen ständigt befinner sig under vattenlinjen. Avspärrningsklaffen till utloppet som finns i akterspegeln hindrar endast vid backning vattnet från att komma in!

OBS! Se till att vattnet obehindrat kan rinna i dräneringsröret. Eventuellt skräp, t.ex. löv om hösten kan hindra vattnet att rinna, vilket kan leda till att båten vattenfylls och sjunker. Länssystemet fungerar inte i köldgrader.

OBS! Det samlas alltid lite kondensvatten i mellanbottnet. Också genomföringarna i skrovet och durken kan släppa igenom lite vatten, särskilt när båten blir äldre. Kom ihåg att alltid kontrollera båtens tankutrymme innan du lämnar båten vid bryggan eller bojen och alltid innan du ger dig ut på sjön.

VARNING! Båtens köregenskaper kan bli livsfarliga om det finns vatten i mellanbottnet.

5.6.2 Stabilitet och flytbarhet

Ta i beaktande att stabiliteten på Er båt försämras av vilken som helst tyngd som är högt placerad. Alla förändringar i placeringen av vikterna kan inverka betydligt på Er båts stabilitet, trim och prestanda.

5.7 Undvikande av eldsvåda eller fara för explosion

5.7.1 Tankning

Stäng motorn, och förstås släck cigaretterna före Ni börjar tanka. Använd inte kopplingar eller apparater som kan förorsaka gnistor.

Använd inte plasttratt då Ni tankar på en bensinstation, eftersom den förhindrar urladdningen av den statiska elektriciteten mellan påfyllningspistolen och -beslaget. Kontrollera efter att tanken är påfylld (se *teknisk specifikation* för tankens volym), att inget bränsle har läckt ut i slaget eller maskinutrymmet och tvätta bort bränsle som spillts genast.

Förvara inte reservkanistrar i ovädrade utrymmen eller löst, och utrustning som innehåller bensin skall inte bevaras på ställen som de inte är avsedda för.

Förvara inga lösa föremål, som då de rör på sig kunde röra eller skada bränslesystem. Kontrollera årligen att bränsleslangarna inte är slitna vid genomföringarna.

WARNING! Förgasat bränsle är explosivt. Iaktta ovillkorlig försiktighet och följ dessa anvisningar vid tankningen. Bränslelukt innebär alltid att det finns förgasat bränsle i båten.

Badplattformen är försedd med ett teakdäck och om du är rädd för det skall stänka bensin på det under tankningen kan du hälla vatten på det innan du börjar tanka. Då kommer eventuell bensin inte att sugas upp av träet och inte lämna några fläckar heller.

5.7.2 Brandförsvar

YAMARIN-båten är utrustad med minst klass 8A68B effekt handsläckare. Se handsläckare placering från på bild (1).

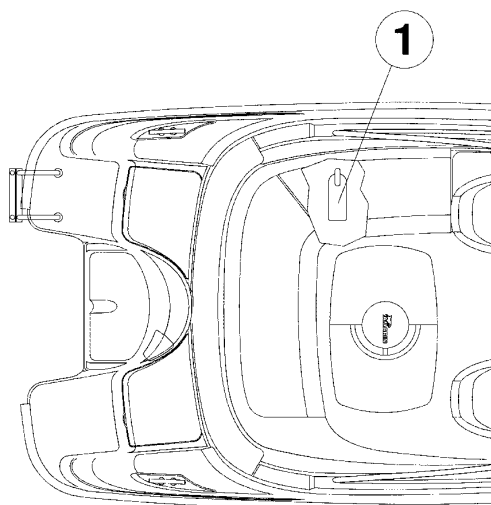

Handsläckarna bör kontrolleras årligen. Över tio år gamla släckare godkänns ej utan en ny provtryckning av tryckkärlet. Ifall handsläckarna byts ut, bör de nya släckarnas släckningskapacitet vara minst motsvarande de gamla släckarnas.

Försäkra dig om att brandsläckningsutrustningen är lätt att komma åt även då båten är lastad. Informera alla i besättningen om var brandsläckningsutrustningen finns och om dess funktion.

Håll slaget rent och kontrollera regelbundet med avseende på eventuella bränsle- och gasångor eller bränsleläckage.

Kom ihåg att aldrig

- blockera utgångsöppning till kajutan
- förhindra åtkomligheten till regnvattendröneringens avstängningsventile eller tillsystemets brytare
- förhindra åtkomligheten till brandsläckaren
- lämna båten oövervakad då spisen eller värmare är i bruk
- göra ändringar i något av båtens system (speciellt el- eller bränslesystem) eller låta en obehörig person göra ändringar av båtens system
- fylla på en kok- eller värmeapparaten som är i bruk
- röka då någon handskas med bränsle i båten

OBS! Eftersom släckaren monteras i båten under tillverkningskedet, så kan granskningsdatumet som är ett år i kraft bli gammalt inom en kort tid efter att båten tagits i bruk.

5.8 Huvudbrytare

Huvudbrytarens funktion:

- spaken medsols -> strömkretsen påkopplad
- spaken motsols -> batteriet kopplas från strömkretsen

Koppla bort strömmen med huvudbrytaren när du lämnar båten.

OBS! Koppla aldrig av strömmen med huvudbrytaren medan motorn är i gång! Det kan skada batteriet.

5.9 Användning

Om det här är din första båt eller båttypen är ny för dig rekommenderar vi att du tar med dig en person som har erfarenhet av motsvarande båtar under de första färderna.

5.9.1 Manöverutrustning

Det är lätt att lära sig manövrera YAMARIN, men omväxlande förhållanden, såsom vind och sjögång, ställer båtföraren ständigt inför nya situationer. Fjärreplanet omfattar gasen, växel framåt och bakåt samt reglering av riggvinkeln. Båten har hydraulisk styrning.

5.9.2 Nödbrytare

Nödbrytaren är en anordning vars ena ände skall fästas i avbrytaren som finns i undre kanten av fjärreplanet och den andra till exempel i flytvästen. Nödbrytaren stänger av motorn automatiskt om den lossnar från avbrytaren i fjärreplanet. Det är mycket viktigt att båten stannar om föraren av någon anledning mister balansen och slungas bort från förarplatsen. Kör aldrig båten utan att nödbrytaren är fäst vid dig själv. Om du fäster nödbrytaren vid handleden skall du inte styra båten med samma hand, eftersom kedjan då kan fastna i ratten vid branta svängar.

Motorn startar inte om inte nödbrytaren är fäst vid strömlåspanelen.

VARNING! En roterande propeller är livsfarlig för en person som fallit i vattnet eller en simmare. Stäng alltid av motorn innan simmaren eller vattenskidåkaren stiger ombord.

5.9.3 Växlar och gas

Du lägger i växeln genom att du med fingrarna trycker in knappen som finns undertill på reglagehandtaget och samtidigt skjuter/drar i reglagspaken framåt eller bakåt beroende på i vilken riktning du vill köra båten. När växeln är påkopplad kan du reglera hastigheten med samma reglagespak.

När du kör sakta framåt kan du använda bakväxeln som broms till exempel när du lägger till vid en brygga. Förutom när du kör sakta framåt skall du inte lägga i bakväxeln, eftersom detta skadar motorn.

5.9.4 Justering av rigvinkel

Grundreglerna för justering av motorns riggvinkel (= trim) är:

- Då båten planar upp används "fören ned"- läget.
- Då båten kommit upp i plan, och ifall sjögången är liten lyftes fören tills man känner att propellern "biter" bra. I praktiken betyder det att man trimmar motorn till minst 3 staplar på varvmätarens trimindikator. Trimmar man upp motorn för mycket sjunker hastigheten. Använder man för lite trim går båten trögt och motorn tungt. För att uppnå god bränsleekonomi är det att köra med rätt trim (trimvinkel) på motor.
- I hård motsjö trimmas fören ned, vilket gör att fören klyver vågorna bättre och båten går mjukare.
- I medsjö lyftes fören upp så att den inte "dyker".

Läs noggrannare anvisningar i motormanualen.

5.9.5 Start av motorn

1. Koppla på strömmen med huvudströmbrytaren.
2. Fäll ner motorn i körläge genom att trycka ner Power Trim-knappen på växel-/gasreglaget.
3. Pumpa bränsle från bränsletanken med bollen på bränsleslangen tills bollen är hård. Det finns en liten pil på bollen som skall peka uppåt då du pumpar.
4. Kontrollera att reglagespaken är i friläge och att nödbrytaren är kopplad till strömlåspanelen.
5. Koppla på strömmen med startnyckeln utan att starta motorn och vänta ett par sekunder så att mätarnas varningslampor tändes.
6. Starta motorn genom att vrida på strömnyckeln medsols.
7. Använd vid behov choken och handgas. (Nya Yamaha-motorer har automatchoke = Prime start)
8. När motorn har startat, låt den gå på tomgång några minuter innan du kör iväg. (Se motormanualen!)

Läs noggrannare anvisningar i motormanualen.

Man kan säga att alla planande motor båtar lägger sig mot vinden, men är båten utrustad med trimplan kan den rätas upp genom att man trycker ner det trimplan som finns på vindsidan. Då går båten mycket behagligare mot vågorna. För att göra vågornas inverkan på båten annu mindre kan man trimma upp vindsidan lite ytterligare för att detta sätt få vågorna gå mera under botten.

VARNING ! Justera trimplanen försiktigt i höga hastigheter - de ändrar drastiskt på båtens beteende. Kör inte med fören för lågt nere, båten kan

kränga överraskande.

VARNING ! Vågor försämrar styrförmågan och kränger båten. Ta detta i

beaktande genom att sänka hastigheten då vågorna blir större.

5.9.6 Körning

Det är lätt att köra i vackert och lugnt väder. Kom ändå ihåg att det är nödvändigt att hålla tillräckligt utkik. För att sikten från förarplatsen skall vara så god som möjlig bör du:

- placera passagerarna så att synfältet inte blir begränsat
- inte köra länge med planingshastighet, varvid fören stiger upp och försämrar sikten.
- hålla utkik över vindrutan vid dålig sikt
- komma ihåg att också titta bakåt, speciellt i fartygslederna och livligt trafikerade leder.

Använd navigationsljus efter mörkrets inbrott.

Anpassa alltid din hastighet till förhållandena och miljön. Beakta följande:

- sjögången (fråga också medpassagerarna vilken hastighet som känns bra)
- ditt eget svall (störst vid planingströskeln, minst vid displacementshastighet, d.v.s. under 5 knop).
- sikten (holmar, dimma, regn, motljus).
- kännedom om farleden (erforderlig tid för navigation)
- farledens bredd (övriga båtfarare, buller och svall på stränderna)

När man kör sakta med en planande båt har den en sämre kursstabilitet än vid högre hastighet. Var därför noggrann i smala farleder och när du möter andra båtar. Följ de internationella regler för att undvika kollisioner på sjön = COLREG 1972. Navigera omsorgsfullt och använd nya eller uppdaterade sjökort.

Båtens gångläge påverkar kraftigt både köregenskaperna och bränsleförbrukningen. Man kan inverka på gångläget genom:

- placering av lasten
- justering av motorns riggvinkel.

Rätt gångläge kombinerat med lämplig hastighet gör också körning i sjögång angenämare och säkrare.

VARNING! Hög hastighet och snabba manövrer kan i grov sjö leda till stora krängningsvinklar och att man mister kontrollen över båten.

OBS! Båten är INTE dimensionerad för att köras i sjögång så att den flyger i luften.

5.9.7 Körning till och från bryggan

Öva på en rymlig plats hur man lägger till vid en brygga innan du för första gången kör in i en trång hamn.

Om du är alltför försiktig med gasen får båten inte tillräcklig styrkraft. Ge gas i korta perioder men målmedvetet så styrs båten med effektiva rörelser.

Se till att alla personer ombord, som inte behöver stå, sitter när du lägger till vid bryggan. Plötsliga manövrer kan göra att båten börjar luta och därmed orsaka att någon skadar sig.

Innan du lägger till skall du ta fram förtöjningslinorna färdigt i fören och aktern. Närma dig bryggan i en liten vinkel med fören före. Strax innan båten får kontakt med bryggan vänder du styrningen mot bryggan och lägger i bakväxeln. Gasa kort och friskt. Båten stannar och lägger sig i bryggans riktning. Om det är möjligt skall du köra till bryggan i motvind eller motströms beroende på vilken som är kraftigare. Då är det lätt att fortsätta färden då vinden eller strömmen driver fören ut från bryggan. Om det varken blåser eller strömmar är det lättast att lossa om du först trycker aktern så långt bort från bryggan som möjligt och därefter backar sakta ut från bryggan till öppet vatten.

Propellern är designad att ge bästa fäste vid körning framåt. När man backar har propellern alltså en lägre effekt. Båten svarar inte heller så bra på manövreringen när man backar som när man kör framåt.

VARNING! YAMARIN 63 Day Cruiser är en snabb båt. Den stannar inte från planläge på ett ögonblick. Sänk farten i tid innan du lägger till vid stranden eller bryggan. Lär dig beräkna hur lång sträcka som behövs innan båten stannar. Kom ihåg att båten styrs dåligt när motorn inte drar.

VARNING! Försök inte stanna motorn med handkraft och sätt inte handen eller foten mellan båten och bryggan, stranden eller en annan båt! Öva i goda förhållanden hur man lägger till! Använd motorns kraft måttligt men målmedvetet!

OBS! När du förtöjer båten skall du beakta att vinden kan svänga, vattenytan stiga eller sjunka, svallvågor kan uppkomma m.m. Mer information får du bl.a. från försäkringsbolagen.

5.9.8 Kapellet

Kapellet är konstruerat så att man kan använda enbart framdelen om man så vill. För att kapellet lättare skall in i kapellgaraget rekommenderar vi att du först ta bort bakväggen och därefter rullar ihop takdelen innan du faller ner den i kapellgaraget. Kapellet är dimensionerat för att hålla vid en hastighet på högst 30 knop till sjöss respektive 50 km/h på landsväg. Alla knäppen skall vara ordentligt fastsatta när kapellet används.

5.9.9 Dörr i vindrutan och fördäck

Dörren i vindrutan ska alltid hållas stängd och låst när båten är i rörelse. Dörren är inte dimensionerad för att fungera som stödräcke när man passerar in och ut ur båten.

VARNING! Vid sjögång och i hård eller byig vind ska dörren vara stängd eftersom det annars finns risk för att den slår igen av sig själv. Dörren är tung och kan orsaka kroppsskador om den träffar en person när den slår igen.

Luckan i förens ankarbox är försedd med ett gummiband som håller luckan stängd under färd.

VARNING! Vi rekommenderar att barn inte använder luckan, eftersom barnens fingrar eller tår kan komma i kläm.

5.10 Rätt användning – andra rekommendationer och anvisningar

5.10.1 Man överbord

När någon faller överbord är det alltid en allvarlig situation. Det lönar sig att i förväg öva sig inför en eventuell situation där någon faller överbord, eftersom det inte finns någon möjlighet att öva det längre när en olycka inträffar.

Båten är utrustad med en fastinstallerad badstege som kan nå även från vattnet. Stegen kan fällas ut till sin fulla längd genom att dra i den uppfällda förlängningsdelen. Akta dig för stegens teleskopdel. Den kan glida ut till sin fulla längd då man faller ner den och motsvarande då man faller upp den.

Den som fallit i sjön skall hjälpas upp igen från aktern. En replänk som fästs i båten underlättar lyftningen. Båtens badstege sträcker sig ungefär 30 cm under vattenytan. Om ett barn har fallit i vattnet skall en vuxen hoppa efter och ta med sig t.ex. en extra flytväst eller en fender, men någon skall också bli kvar i båten.

Det är mycket viktigt att hålla ögon- och samtalskontakt med den som fallit i sjön.

FARA! En roterande propellen är livsfarlig för en person i vattnet. Stäng av motorn då någon kommer upp från vattnet

5.10.2 Fastsättning av lös utrustning

Fäst all lös utrustning innan du kastar loss.

5.10.3 Beaktande av miljön

Våra hav, insjöar och vår skärgård är unika och bevarandet av deras miljö är hederssak för varje sjöfarare. Undvik därför:

- bränsle- och oljeläckage
- tömning av skräp och avfall i vattendragen eller på stränderna.
- utsläpp av tvättmedel eller lösningsmedel i vattnet.
- störande buller både på sjön och i hamn.
- onödigt högt svall speciellt i trånga passager och grunda vatten.

Underhåll motorn väl och kör med den mest ekonomiska hastigheten, vilket också minskar avgaserna.

Ta också i beaktande andra lokala miljölagar och reglementen. Bekanta dig med internationella regler om att förhindra förorenande av haven (MARPOL) och respektera dessa så mycket som möjligt.

5.10.4 Förankring och förtöjning

Förtöj alltid båten omsorgsfullt även på skyddade ställen, eftersom förhållandena kan ändra snabbt. Förtöjningsrepen skall helst vara utrustade med fjädrar för att dämpa ryckar. Använd tillräckligt stora fendertar för att förhindra båten att skava.

Förtöjnings-, bogserings- och förankringsrepens brotthållfasthet bör vara högst 80 % av hållfastheten för ifrågavarande. Fästpunkternas hållfasthet framgår av bild. Det är på ägarens/användarens ansvar att se till, att förtöjnings-, bogserings-, och ankarrepen och ankare passar för båtens bruk, och att repens och kättingarnas brotthållfasthet inte överstiger 80% av motsvarande hållbarhet.

Fästpunkters hållbarhet och ankarets minimivikt:

- | | |
|-----------|----------------------------------|
| - Framåt | 17,0 kN |
| - Akterut | 11,8 kN |
| - Ankare | 7,5 kg (stockankare eller dragg) |

Då du tar i land i naturhamnar, kontrollera med t.ex. ett lodsnöre att vattendjupet är tillräckligt och **LÄGG ANKARET TILLRÄCKLIGT LÅNGT FRÅN STRANDEN**. Lämpligt fäste uppnås då repet är 4-5 gånger längre än vattendjupet.

WARNING!

Försök inte stoppa upp båten för hand och sätt inte Er hand eller fot mellan båten och bryggan, stranden eller en annan båt. Öva att ta i land i bra förhållanden och använd motorkraft med måtta men målmedvetet.

OBS!

Ta i beaktande att vinden kan vända, vattenytan kan stiga eller sjunka, svallvågor osv. då Ni förtöjer Er båt. Tilläggsinstruktioner fås från bl.a. försäkringsbolag.

5.10.5 Bogsering

Använd ett tillräckligt hållbart, flytande rep då du bogserar en annan båt. Påbörja bogserandet försiktigt, undvik knyckar, och överbelasta inte motorn. Ifall du bogserar en liten jolle, justera bogseringsrepets längd så, att jollen rider på svallvågens utförsbacke. Dra jollen nära akterspegeln på smala ställen och i stora vågor för att minska slingrande. Fäst utrustningen i jollen väl i fall av att jollen skulle kapsejsa. Täck jollen så att inte vatten skvättar in från vågor då Ni rör Er på öppna vatten.

Ifall du bogserar, eller ifall din båt måste bogseras, fäst bogseringsrepet i pollarna enligt bilden.

VARNING!

Spänningen i bogseringsrepet är stor under bogsering. Ifall det brister, kan den ända som gått av ha en hastighet som är livsfarlig. Använd alltid ett tillräckligt grovt rep och undvika att vistas i samma linje som repet.

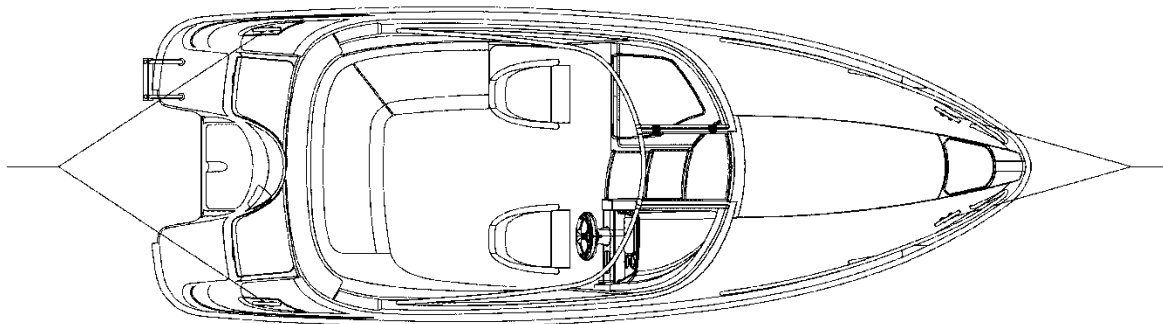

Fästpunkternas placeringar vid bogsering, förankring och förtöjning

5.10.6 Trailertransport

Med en trailer kan YAMARIN -båten behändigt transporteras på land. Kontrollera ändå att trailern passar för din båt; att den har tillräckligt många stöd för att minska punktbelastningar, att kapaciteten är tillräcklig för båten med motor och utrustning o.s.v. Den största tillåtna totalvikten för släpvagn är angiven i registerutdraget till din bil.

Trailerns kölstöd skall bära största delen av båtens vikt. Justera sidostöden så att båten inte gungar i sidled. Den preliminära placeringen av stöden framgår av bild.

Rengör stöden från eventuell sand och smuts så att de inte skrapar botten. Kontrollera ytterligare en gång att trailern sitter ordentligt fast i dragkroken!

Platsen där man drar upp båten skall vara skyddad och rampen skall gå tillräckligt långt ut i vattnet. Trailern skall backas så långt ut att det bakersta kölstödet är nätt och jämnt under vattenytan. Kör båtens stäv sakta mot det bakersta kölstödet. Fäst vinschens vajer i stävöglan och vinscha upp båten på trailern, kontrollera hela tiden att båten ligger rakt på trailern.

Surra båten stadigt i trailern före den egentliga transporten. Stävets surring skall vara riktad "nedåt-akterut" och akterns surring "nedåt-förut" enligt bild. På det här sättet finns det ingen risk att båten rör på sig ifall trailerns stävstöd ger efter. Lämna inte lösa föremål eller extra last i båten under transporten. Ta bort sittdynorna och stäng alla luckor omsorgsfullt. Annars är risken stor att någonting flyger iväg.

Motorn skall vara nedfälld under transporten. Kontrollera ändå att markhöjden är tillräcklig. Om markhöjden inte är tillräcklig i kör läget kan motorn transporteras uppfälld. Då skall den stödas med en lämplig anordning för att skydda akterskivan.

Om båten är förvarat på trailern mellan transporten, surring måste vara lösad och stramat före nästa transporten.

OBS! Trailern skall vara en aning förtung. Lämplig bomvikt är 4 % av trailerns totalmassa, dock minst 25 kg. Bomvikten i vertikal riktning får dock inte överstiga fordonstillverkarens maximalt godkända belastning på dragkroken. Försäkra dig om att båten är fäst tillräckligt stadigt i trailern och att båtens vikt fördelar sig jämnt på sidostöden. En båt som är lös kan slås emot ett enskilt stöd med påföljd att skrovet kan skadas.

Då du sjösätter båten från trailern, kom ihåg att fästa förlinan i båten så att du kan lösgöra trailerns vajer genast då båten är i vattnet. Se upp för vinschveven!

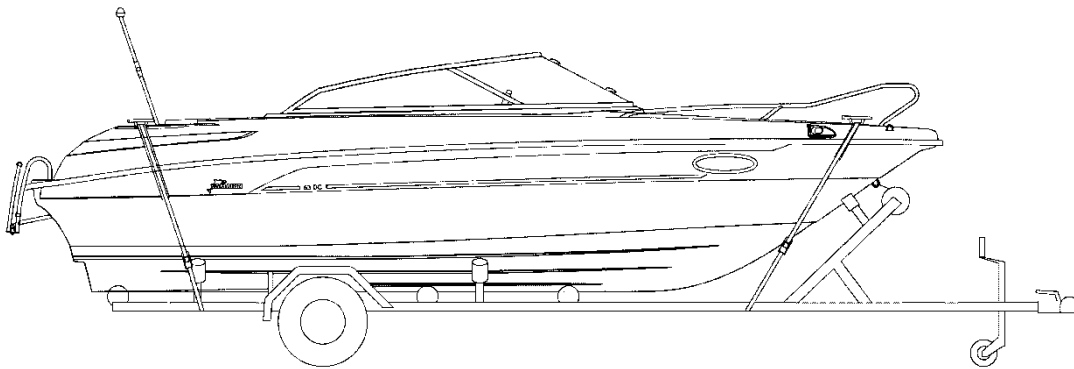

Trailertransport

5.10.7 Sliptagning

Förvaringsbocken skall vara konstruerad så att bokcen stöder under hela kölen. Sidostöden alltså inte bära upp båten. Sidostöden bör ha urtag vid steglisterna för att undvika punktbelastning på steglisterna. Stödkonstruktionerna vid akterspeglarna bör vara speciellt kraftiga för att tåla även motorns vikt. Mellan dem skall det finnas en kraftig plank som stöder under kölen.

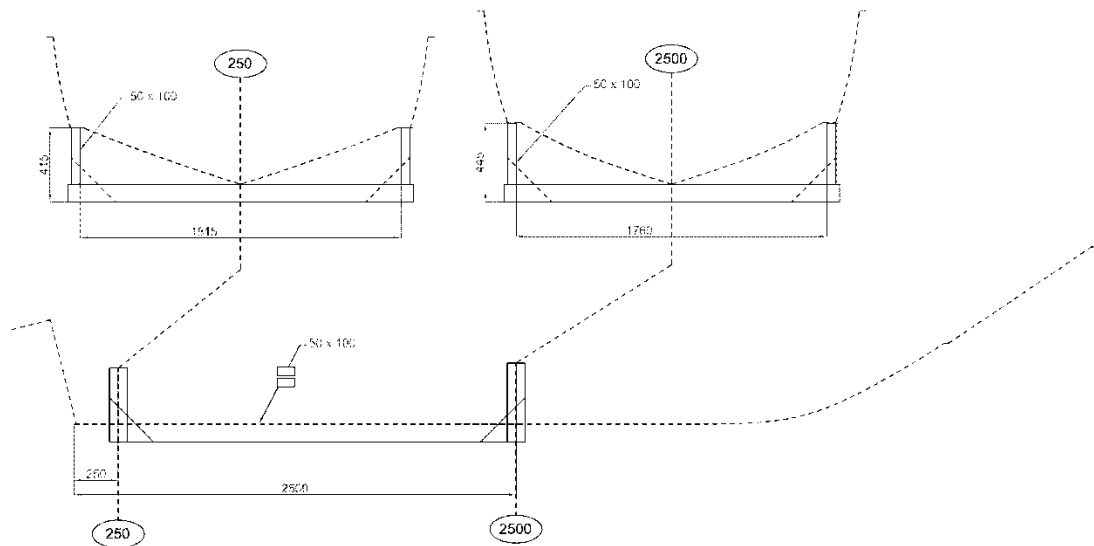

F förvaringsbockens mått.

Ge lyftuppdragen endast till ett pålitligt kranföretag eller ett båtvarv med tillräcklig lyftkapacitet. Beakta förutom båtens egenvikt (se teknisk specifikation) även utrustning och annan last i båten.

När båten lyftas med linor skall de vara placerade under båten och båten skulle vara horisontell.

OBS! Båten får inte lyftas pollarna.

WARNING! Gå aldrig under en båt som hänger i en kran.

6 Service och underhåll

Bekanta dig serviceåtgärderna som presenteras i motorhandboken. Utför dem själv omsorgsfullt eller anlita ett auktoriserat serviceföretag.

6.1 Tvätt och rengöring

Tvättning och vaxning räcker vanligtvis som skötsel av däck och sidor. För ändamålet lämpar sig speciella båtrensmedel bäst. För att avlägsna skrämor eller ingrodd smuts kan man använda svagt slipande polermedel. Gelcoatytor kan med fördel tvättas med högtrycksspruta.

Tips: Om man tvättar båten med kranvatten blir det ofta ett tunt, kritaktigt kalk- och minerallager kvar när båten torkat. Problemet löses genom att man blandar i några droppar tallsåpa i hinken med sköljningsvattnet.

Tips: Fläckar av vattendroppar och kalk lossar från rostfria räcken och handtag med Lemon Pled-möbelspray. Relingarna börjar skina lika fint som de gjorde när båten lämnade varvet.

Tips: Om båtlinorna luktar illa efter säsongen kan du blötlägga dem ett par timmar i en hink med en blandning av vatten, en flaska äppelvinäger och en skvätt sköljningsmedel för kläder. Låt sedan linorna torka ordentligt och de är som nya igen.

6.2 Skötselanvisningar för sittdynorna

För att sittdynorna skall hållas i gott skick bör de förvaras i ett torrt och väl ventilerat utrymme. Även om de är sydda av vattenfast material kan sömmarna släppa igenom vatten. Om dynorna är fuktiga en längre tid kan de mögla och bli förstörda. Ta alltså alltid bort dynorna till natten om du vill att de skall hållas i gott skick. Framsäten hålls torra om du alltid kommer ihåg att använda skyddspåsarna. Garantin ersätter inte fuktskadade sittdynor.

Behandla sittdynornas knäppen med silikonspray då och då, annars kan det hända att de tar fast så hårt att tyget går sönder när man tar loss dynorna. Garantin ersätter inte sönderrivna sittdynor.

Tips: Du tar bort mögelprickar på båtdynor i konstläder genom att torka sitsarna med en blandning av citronsaftkoncentrat och en nypa salt. Dynorna får en fräsch doft.

OBS!

De enskilda stolarna skall alltid skyddas med skyddshuvan då båten inte används. Ifall stolarna har blivit våta under bruk, skall de torka ordentligt före de täcks in med skyddshuvan.

6.3 Skötsel­anvisningar för kapellet

Behandla kapellets knäppen då och då med silikon­spray, annars kan det hända att de tar fast så hårt att kapellet går sönder när man öppnar det. Garantin ersätter inte söndrade kapell. Kapelet bör förvaras över vintern i ett torrt och väl ventilerat utrymme.

6.4 Skötsel­anvisningar för vindrutan

Båtens vindruta är av härdat glas och kan tvättas med normala fönsterputsmedel.

Tips: Då du tvättat vindrutan och torkar av den blir det lätt rundlar som syns i motljus och skymmer sikten. Använd tidningspapper eller bomulltrasa och torka bort spåren efter tvätten först med vågräta och därefter med lodräta rörelser. Upprepa ett par gånger så har du skinande fönster. Du kan också behandla rutorna med t.ex. Rain-X som ändrar ytspänningen på glasrutan och gör att vattendropparna inte fastnar på glaset.

6.5 Service av fjärreglaget

Fjärreglaget kräver normalt ingen annan service än smörjning och reglering i samband med vinterservicen. Om fjärreglaget av någon anledning blir styvt skall det servas omedelbart. En anledning till att reglaget plötsligt blir styvt kan vara att någon har stigit eller böjt reglagekablarna i motorbrunnen. I såfall skall kabeln/kablarna bytas ut omedelbart.

6.6 Skötsel­anvisningar för styrsystemet

Hydraulstyrningen behöver normalt ingen service. Om styrningen blir ”lös” finns det en läcka i systemet. Läckaget skall omedelbart åtgärdas!

VARNING! Ett hydraulstyrsystem som har en läcka eller luft i sig är livsfarligt.

6.7 Skötsel­anvisningar för elkomponenterna

Elektriska komponenter, till exempel huvudbrytaren, brytaren för navigeringsljusen, anslutningsdon m.m. skyddar du bäst mot oxidation genom att spraya dem då och då med fukt- och korrosions­skyddsmedel.

6.8 Små ytreparationer

Små skador i gelcoaten på båten kan du reparera själv. För att uppnå ett snyggt slutresultat krävs dock en hel del skicklighet. Den vita ytan på en glasfiberbåt är målad med gelcoat. Då en gelcoatytta repareras görs det dock med topcoat. Skillnaden mellan gelcoat och topcoat är att det har tillsatts parafin i gelcoat och då kallas den topcoat. Gelcoat utan parafin kan inte användas eftersom den inte härdar.

1. Skydda området kring skadan med tejp. Detta för att området runt omkring skadan inte skall skadas i misstag. Med hjälp av tejp är det också lättare att hålla området som skall repareras så lite som möjligt.
2. Snedda kanterna på det skadade området genom slipning, och rengör med aceton.
3. Om skadan är mera än 2 mm djup kan det löna sig att fylla med spackel (typ Plastic Padding eller bilspackel). Också glasfiberspackel fungerar bra särskilt om skadan är större.
4. Blanda 1,5 - 2% härdare i topcoaten. Mät noggrant upp mängden topcoat (t.ex. 0,5 dl) och använd en medicinspruta för att få en exact blandning med 1,5 - 2 % härdare. Större andel av härdare gör att den reparerade ytan blir full med smö porer. Temperaturen (både båten och utrymmet) bör vara minst + 20 grader. Härdningstiden är normalt 2-4 timmar. Du kan bra låta topcoaten torka dygn eller mera och därefter fortsätta.
5. Applicera gelcoat på det skadade området så att ytan blir något högre än den omgivande ytan.
6. Lägg försiktigt tejp ovanpå gelcoaten (målartejp eller förpackningstejp).
7. Avlägsna tejp när gelcoaten har hårdnat och vattenslipa med 600- och 1200-papper.
8. Polera med slippasta.

De färgnyanser som använts i båten presenteras i teknisk specifikation.

OBS! Vissa eftermontage och ändringar kan orsaka skada på båtens konstruktion eller vara en fara för säkerheten då det utförs på fel sätt. Ta kontakt med båttillverkaren eller ovan nämnda auktoriserade varv före Ni gör eller låter göra t.ex. nya jordningar, luckor o.s.v. På luftflyttankarna bör inte fästas någonting som gör hål i deras väggar.

7 Vinterförvaring

Att ta upp båten för vinterförvaring är en rutin som återkommer varje höst. Ta upp båten i god tid innan isen kommer. Din båt är inte dimensionerad för körning i is och är inte avsedd för bruk i temperaturer under 0° C (t.ex. länsystemet för regnvatten fryser). I samband med upptagningen är det skäl att gå igenom alla service-, reparations- och kontrollåtgärder.

Studera de serviceåtgärder som beskrivs i motormanualen. Vi rekommenderar att du låter en auktoriserad serviceaffär vidta åtgärderna. Kom även ihåg servicen av fjärreglaget och styrsystemet. Utför servicen på dessa enligt separata anvisningar och handböcker.

7.1 Åtgärder inför vinterförvaringen

Lyft upp båten på land i god tid före isläggningen. Båten är inte dimensionerad för körning eller förvaring i isförhållanden.

Efter upptagningen är det skäl att tvätta båtens botten omedelbart. Alger och slem lossnar lättare medan de är våta. Utför vinterservicen på motorn och övrig apparatur enligt separata manualer. Om båten är utomhus under vintern eller i fuktiga utrymmen, avlägsna då textilier och annan utrustning som kan mögla eller korrodera i fukt.

Tips: Om båtlinorna luktar illa efter säsongen kan du blötlägga dem ett par timmar i en hink med en blandning av sötvatten, en flaska äppelvinäger och en skvätt sköljningsmedel för kläder. Låt sedan linorna torka ordentligt och de är som nya igen.

Byt ut slitna linor. Lämna genomföringsventilerna öppna till vintern.

Elektriska instrument skyddar du bäst mot oxidation och tjuvar genom att lösgöra dem och föra dem inomhus i torra utrymmen till vintern. Lösgör batterierna och förvara dem på en torr och varm plats. Ladda dem minst två gånger under vinterns lopp. Spraya elsystemets kopplingar med ett för ändamålet avsett fukt borttagnings- och korrosionsskyddsmedel.

Granska skrovets skick och slipa upp eventuella skråmor, så att fukt som trängt in i laminatet kan torka ur. Låt reparera skadorna på våren innan båten sjösätts.

Täck alltid in din båt så att det inte kan komma in snö i den. Se dock till att ventilationen är tillräcklig.

OBS! Presenningen eller dess fästlinor får inte direkt vidröra båtens yta, reling eller vindruta eftersom de kan skada båtens gelcoat-yta vid blåst.

7.2 Åtgärder inför sjösättningen

Reparera eller låt reparera möjliga skador i gelcoaten i enlighet med punkt 6.8

I havsområden bör man med antifouling-målarfärg förhindra att botten blir bevuxen. Nedsmutsning av botten och speciellt propellern ökar bränsleförbrukningen avsevärt. Om båten ligger vid en åmynning, i insjövattnen eller i Bottenhavet, eller om båten lyfts upp minst en gång i veckan, behövs antifouling-färg i allmänhet inte. Följ noggrant färgtillverkarens anvisningar då du målar. Om du slipar bort gammal antifouling-färg, kom ihåg att slipdammet som uppstår är giftigt.

OBS! Måla inte zinkanoder, loggens givare eller kolvstängerna till motortrimmens hydrauliska cylindrar. Använd inte kopparhaltiga färger på aluminiumdelar, följ färgtillverkarens anvisningar.

Tips: Kasta inte bort en använd målpensel. En torkad och hård antifouling-pensel kan användas på nytt om du först blötlägger den ett par timmar i en blandning av två liter hett vatten, en deciliter ättika och en halv deciliter bakpulver.

Utför serviceåtgärder för motorn enligt motormanualen. Kontrollera att de elektriska anordningarna fungerar och ta bort oxid från anslutningsdon vid säkringar m.m.

Kom ihåg att bensin blir gammalt och att motorn alltid skall startas på våren med färsk bensin.

När båten är sjösatt skall du öppna alla genomföringsventiler och kontrollera att det inte finns några läckor i slangarna eller kopplingarna. Ta säkerhetsutrustningen ombord innan du ger dig ut på sjön.

8 Arrangemang

8.1 Allmänt arrangemang

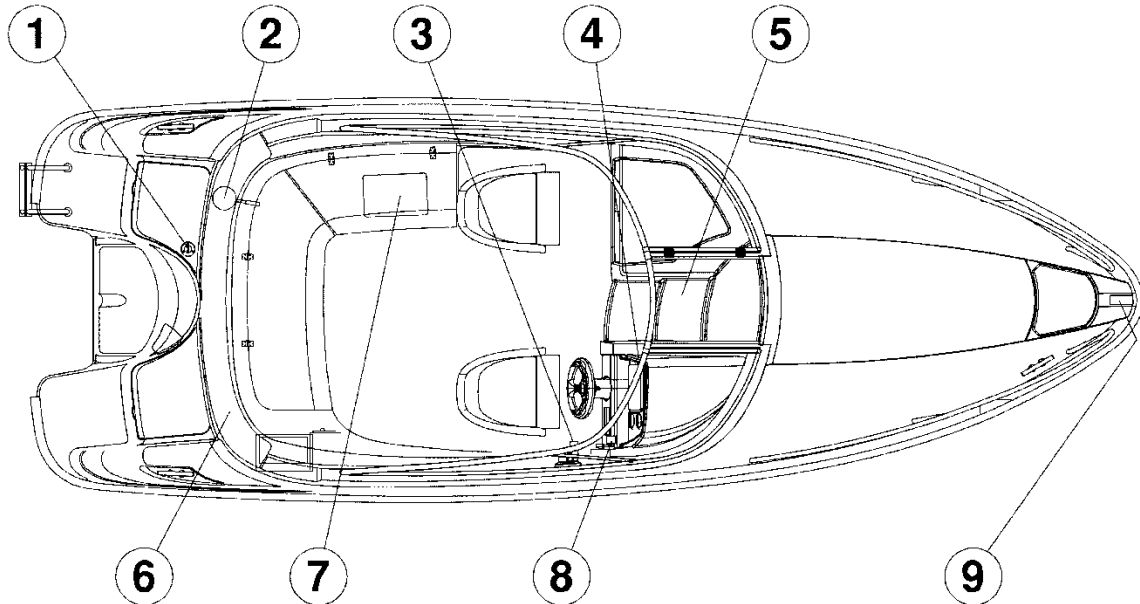

1) Påfyllningsbeslag

2) Bilgepump, manuell

3) Fjärrkontroll, motor

4) Säkringstavla

5) Dörr/vindruta

6) Kapellgarage

7) Plats för kallväska

8) Plats för trimplans avbrytare

9) Plats för ankarspelsrulle

WARNING!

Var försiktig då du öppnar luckorna i båten så att inte fingrar eller tår blir i kläm. **Var extra försiktig med ankarboxluckorna som är utrustade med gummiband.**

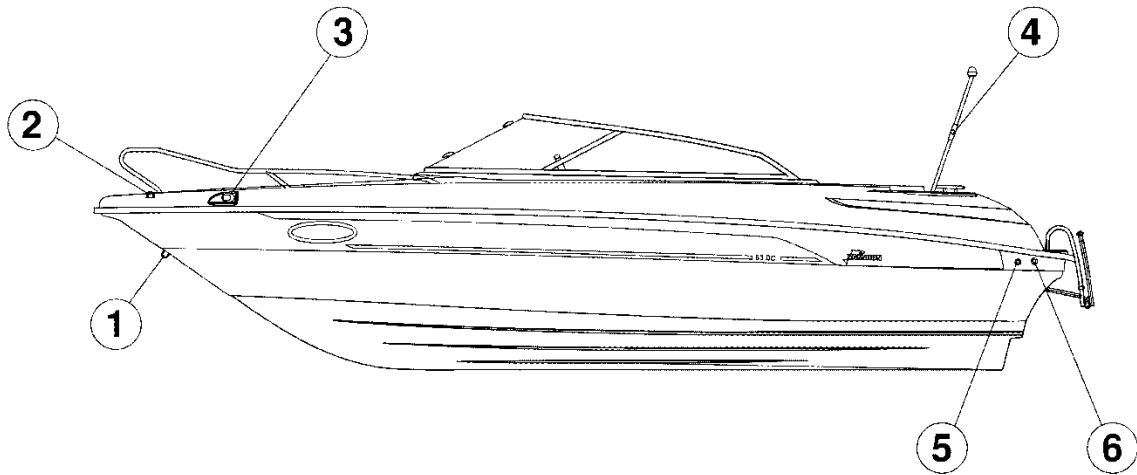

- | | |
|--------------------|---------------------------|
| 1. Trailerkrok | 4. Lantern |
| 2. Låskrok | 5. Bilgepump genomförning |
| 3. Navigationsljus | 6. Ventilationsbeslag |

8.2 Bränslesystem

YAMARIN 63 Day Cruiser är utrustad med en fast bränsletank. På bränsleledningen finns ett bränslefilter som även fungerar som vattenavskiljare. Filtret skall bytas åtminstone en gång per år. Då ett nytt filter, eller ett filter som varit utmonterat, har monterats, skall bränsleledningen fyllas med bollpumpen före motorn startas.

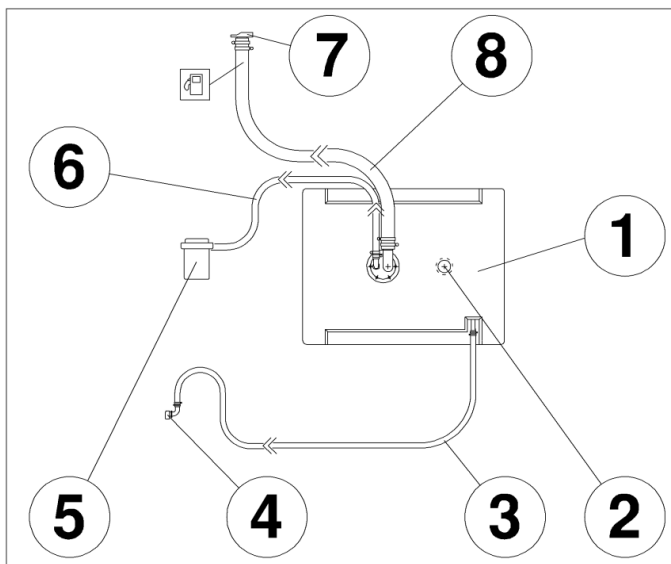

1. Bränsletank
2. Givare
3. Ventilation
4. Ventilator
5. Bränslefilter
6. Bränsleslang
7. Påfyllningsbeslag
8. Bränsleslang påfyllning

8.3 Elsystem

Det elsystem som har installerats som standardutrustning i YAMARIN 63 Day Cruiser -båten innehåller följande komponenter:

1. BATTERI
2. LEDNINGSSERIE
3. HUVUDBRYTARE
4. SÄKRINGSTAVLA I BATTERIUTRYMME
5. 3 ST. BRYTARE MED AUTOMATSÄKRINGAR
6. 2 ST. 12-V UTTAG
7. NAVIGERINGS LJUS
8. VINDRUTETORKARE (PÅ STYRBORDSSIDAN)
9. INNERBELYSNING I KAJUTAN

Dessutom ingår som en viktig del i elsystemet också motorn, som fungerar både som strömkälla och strömförbrukare. Med motorn levereras i allmänhet också elkablar, med vilka motorn kan anslutas till båtens elsystem.

8.4 Kopplingschema

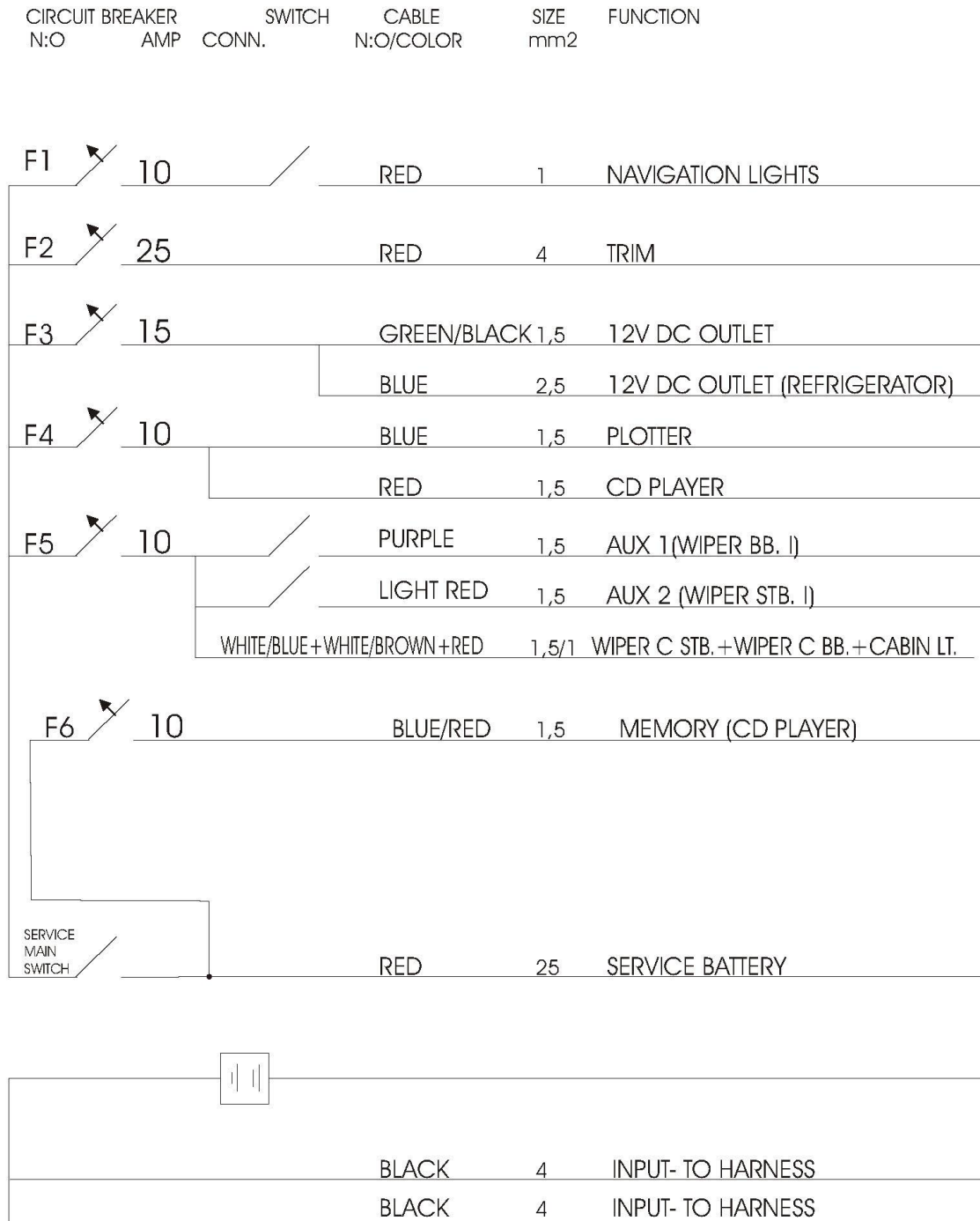

MODIFICATION DESCRIPTION:	Revision	A2	Date	Yamarin 63 DC DIAGRAM
	Drawn by	TuM	9.8.2011	
	Modified by	TuM	15.9.2011	
	PAGE: 1/1			
			N:O	11877DRA

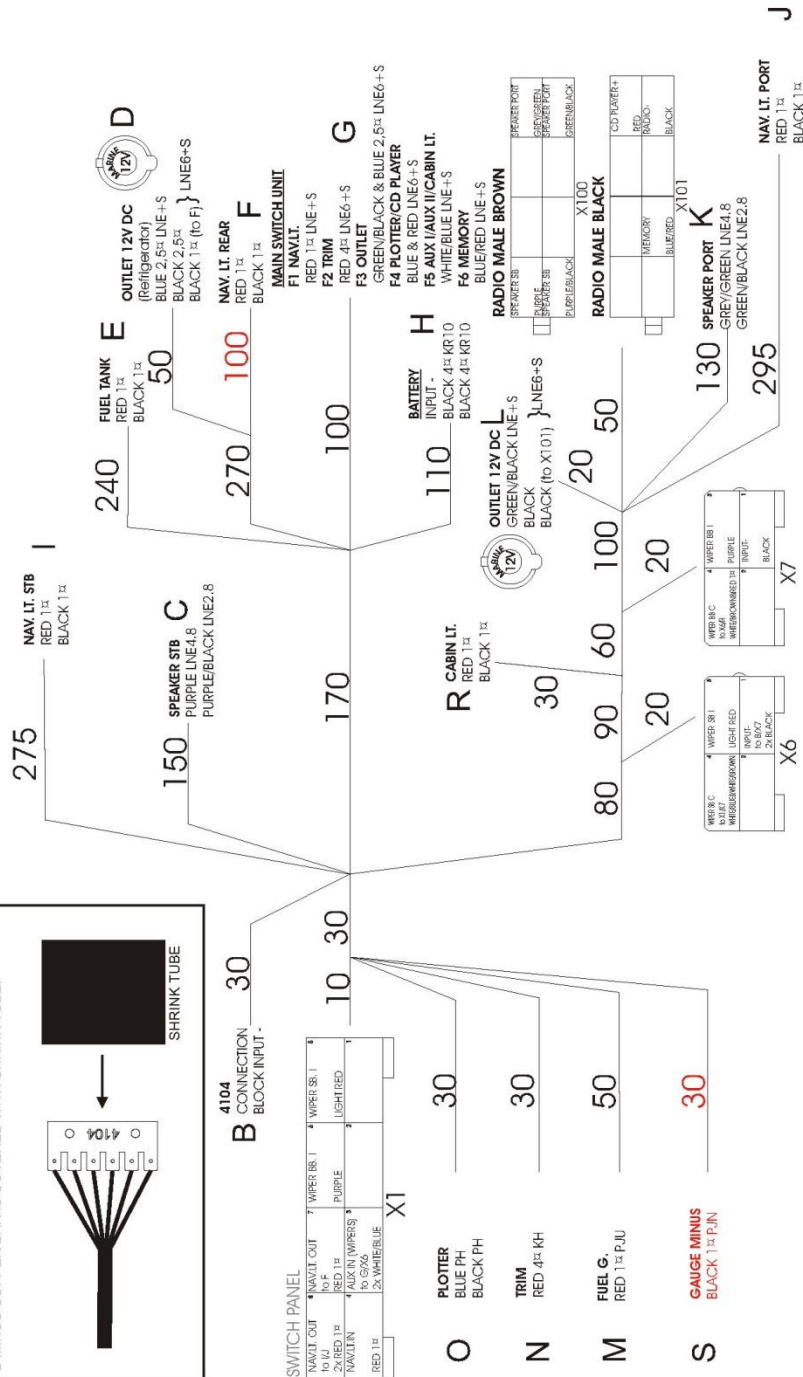
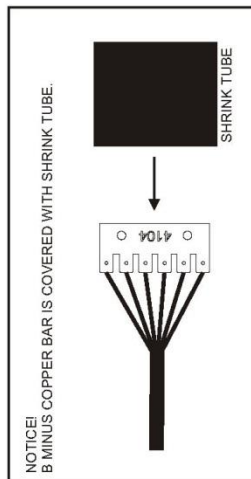

Yamarin 63 DC HARNESS

NAVIX MARINE PRODUCTS

NO: 11878

Revision	A4	Date	
Drawn by	TUM	9.8.2011	
Modified by	TUM/SS	10.2011	

48 08 0016 AC/CC

MODIFICATION DESCRIPTION:
- NAV.LT. REAR LENGTH ADDED (F)
- GAUGE MINUS ADDED (S)

PAGE: 1/1

SUB-PRODUCTS:

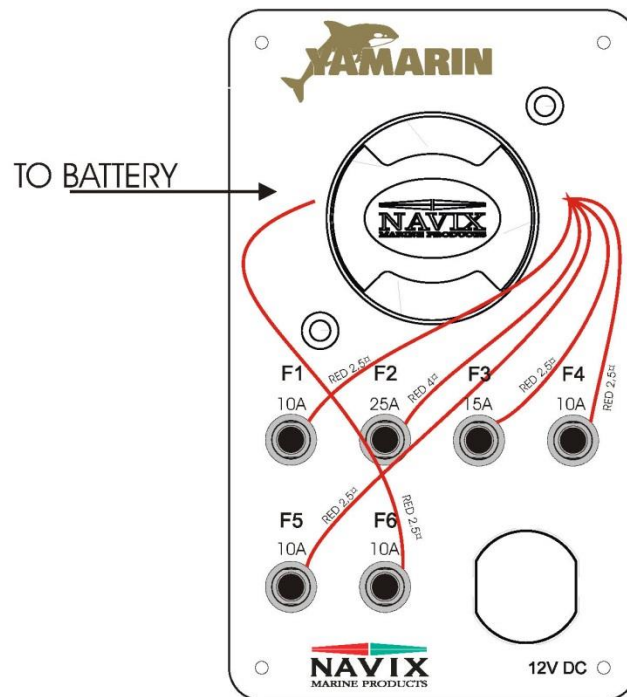

SUB-PRODUCTS:
11643 Yamarin 61 CC MAIN SWITCH PANEL 2012 (WOC)

MODIFICATION DESCRIPTION:	Revision	A1	Date	Yamarin 63 BR/DC MAIN SWITCH UNIT
	Drawn by	TJM	15.6.2011	
	Modified by			N:0
	PAGE: 1/1			11655



